

МІНІСТЕРСТВО ОСВІТИ І НАУКИ УКРАЇНИ

Національний авіаційний університет



**ОСВІТНЬО-ПРОФЕСІЙНА ПРОГРАМА**  
**« Економіка підприємства »**  
(найменування освітньо-професійної програми)

Першого (бакалаврського) рівня вищої освіти

за спеціальністю

051 «Економіка»

(шифр та найменування спеціальності)

галузі знань

05 Соціальні та поведінкові науки  
(шифр та найменування галузі знань)

СМЯ НАУ ОПП 11.01.01– 03 – 2021

Освітньо-професійна програма  
Затверджена Вченою радою Університету  
Протокол № 3 від 24.03. 2021 р.



Вводиться в дію наказом ректора

Ректор

М.Луцький

Наказ № 196 від 29.03. 2021 р.

КИЇВ



ОСВІТНЬО-ПРОФЕСІЙНА ПРОГРАМА  
« ЕКОНОМІКА ПІДПРИЄМСТВА »  
Спеціальність «Економіка»  
Галузь знань «Соціальні та поведінкові науки»  
Рівень вищої освіти - перший (бакалаврський)

Шифр  
документа

СМЯ НАУ ОПП  
11.01.01 - 03 - 2021

Стор. 2 з 22

Стандарт вищої освіти України: перший (бакалаврський) рівень,  
галузь знань 05 Соціальні та поведінкові науки,  
спеціальність 051 «Економіка»

Стандарт вищої освіти затверджено і введено в дію наказом Міністерства освіти і науки  
України від «13» листопада 2018 р. № 1244.

### ЛИСТ ПОГОДЖЕННЯ освітньо-професійної програми

ПОГОДЖЕНО

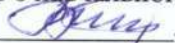
Науково-методичною радою  
Національного авіаційного університету  
протокол № 2  
від « 23 » 03 2021 р.  
Голова Науково-методичної ради,  
проректор з навчальної роботи  
 А. Полухін

ПОГОДЖЕНО

Вченою радою Факультету економіки та  
бізнес-адміністрування  
протокол № 4  
від « 18 » березня 2021 р.  
Голова вченої ради факультету  
 Смерічевський С.Ф.

ПОГОДЖЕНО

Кафедрою економіки повітряного транспорту  
протокол засідання № 10  
від « 17 » березня 2021 р.  
Завідувач кафедри  
 Арєф'єва О.В.

ПОГОДЖЕНО

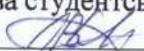
Студентською радою Факультету економіки  
та бізнес-адміністрування  
протокол № 15  
від « 17 » 03 2021 р.  
Голова студентської ради  
 Стасюк О.В.



ОСВІТНЬО-ПРОФЕСІЙНА ПРОГРАМА  
« ЕКОНОМІКА ПІДПРИЄМСТВА »  
Спеціальність «Економіка»  
Галузь знань «Соціальні та поведінкові науки»  
Рівень вищої освіти - перший (бакалаврський)

Шифр  
документа

СМЯ НАУ ОПП  
11.01.01 - 03 - 2021

Стор. 3 з 22

### ПЕРЕДМОВА

Розроблено робочою групою освітньо-професійної програми (спеціальності 051 «Економіка») у складі:

#### ГАРАНТ ОСВІТНЬОЇ ПРОГРАМИ:

Вовк Ольга Миколаївна - кандидат економічних наук, доцент, доцент кафедри економіки повітряного транспорту

підпис гаранта

#### ЧЛЕНИ РОБОЧОЇ ГРУПИ:

Ареф'єва Олена Володимирівна - доктор економічних наук, професор, завідувач кафедри економіки повітряного транспорту

підпис члена робочої групи

Пілецька Саміра Тимофіївна - доктор економічних наук, професор, професор кафедри економіки повітряного транспорту

підпис члена робочої групи

Сімкова Тетяна Олексіївна - кандидат економічних наук, доцент, доцент кафедри економіки повітряного транспорту

підпис члена робочої групи

Загайна Світлана Юріївна - здобувач(ка) вищої освіти

підпис здобувача вищої освіти

#### ЗОВНІШНІ СТЕЙКХОЛДЕРИ:

Шевченко А.В. - директор ТОВ «АВІА-ЦЕНТ»

підпис стейкхолдера

Романчук І. Г. - виконавчий директор ТОВ «АІОС ТРЕЙД»

підпис стейкхолдера

Рецензії, відгуки зовнішніх стейкхолдерів (додаються).

Рівень документа – 3Б

Плановий термін між ревізіями – 1 рік

Контрольний примірник



ОСВІТНЬО-ПРОФЕСІЙНА ПРОГРАМА  
« ЕКОНОМІКА ПІДПРИЄМСТВА »  
Спеціальність «Економіка»  
Галузь знань «Соціальні та поведінкові науки»  
Рівень вищої освіти - перший (бакалаврський)

Шифр  
документа

СМЯ НАУ ОПП  
11.01.01 - 03 - 2021

Стор. 4 з 22

## 1. Профіль освітньо-професійної програми

<b>Розділ 1. Загальна інформація</b>		
1.1.	Повна назва закладу вищої освіти та структурного підрозділу	Національний авіаційний університет Факультет економіки та бізнес-адміністрування, кафедра економіки повітряного транспорту
1.2.	Ступінь вищої освіти та назва кваліфікації мовою оригіналу	Бакалавр Бакалавр з економіки
1.3.	Офіційна назва освітньо-професійної програми	«Економіка підприємства»
1.4.	Тип диплому та обсяг освітньо-професійної програми	Диплом бакалавра, одиничний, 240 кредитів ЄКТС: - 240 кредитів ЄКТС, термін навчання 3 роки 10 місяців навчання (денна форма навчання) / 4 роки 6 місяців навчання (заочна форма навчання);
1.5.	Акредитаційна інституція	Акредитаційна комісія, Міністерство освіти і науки України, сертифікат, серія НД № 1191161 від 31.10.2017 р.
1.6.	Період акредитації	Сертифікат НД №1193805, діє до 01.07.2027 року
1.7.	Цикл/рівень	6 рівень Національної рамки кваліфікацій України (НРК України), перший цикл Європейського простору вищої освіти (FQ-EHEA), 6 рівень Європейської рамки кваліфікацій для навчання впродовж життя (EQF-LLL).
1.8.	Передумови	Вступ на навчання на освітньо-професійну програму обсягом 240 кредитів ЄКТС здійснюється на базі повної загальної середньої освіти. Вступ на навчання на освітньо-професійну програму обсягом 180 та 120 кредитів ЄКТС здійснюється на базі ступеня «молодший бакалавр» (освітньо-кваліфікаційного рівня «молодший спеціаліст») Для здобуття освітнього ступеня бакалавра на базі ступеня «молодший бакалавр» (освітньо-кваліфікаційного рівня «молодший спеціаліст») заклад вищої освіти має право визнати та перезарахувати не більше ніж 120 кредитів ЄКТС, отриманих в межах попередньої освітньої програми підготовки молодшого бакалавра (молодшого спеціаліста).
1.9.	Форма навчання	Інституційна з елементами дистанційної: очна, заочна.
1.10.	Мова(и) викладання	Українська.
1.11.	Інтернет-адреса постійного розміщення опису освітньої програми	Сайт університету <a href="http://nau.edu.ua">http://nau.edu.ua</a>



## Розділ 2. Ціль освітньо-професійної програми

Метою є підготовка висококваліфікованих фахівців з економіки, які володіють сучасним економічним мисленням, теоретичними знаннями і практичними навичками, необхідними для розв'язання складних спеціалізованих завдань щодо забезпечення ефективності, інноваційності та конкурентоспроможності економіки шляхом застосування сучасних технологій навчання й інтелектуалізації соціально-економічних процесів на підприємствах.

Цілями освітньої програми «Економіка підприємства» є:

- 2.1.
- імплементація в освітній програмі підготовки фахівців з економічних наук сучасних освітніх, інформаційних та комунікаційних технологій управління соціально-економічними об'єктами в умовах інноваційної трансформації економіки, що в сукупній синергії формує інтелектуальний потенціал соціально-економічної системи;
  - узгодженість освітньої програми із імперативами діяльності університету, освітніх інституцій та законодавства, ринкових та галузевих соціально-економічних об'єктів та підприємств;
  - інтеграція та інтернаціоналізація наукових та прикладних знань і досліджень в процесах формування професійних компетенцій та аналітичних, комунікативних, організаторських, інформаційних навичок економістів;
  - адаптація освітньої програми до запитів ринку праці та тенденції трансформації економічного середовища, нарощування конкурентоспроможності випускників на ринку праці шляхом набуття навичок критичного та аналітичного мислення;
  - формування професійних компетенцій у здобувачів вищої освіти, що дозволять реалізувати професійні навички, продовжувати навчання на другому освітньому рівні та здобувати нові кваліфікації в системі післядипломної освіти; розвивати критичне мислення та наукові дослідження.

## Розділ 3. Характеристика освітньо-професійної програми

3.1  
Предметна область (об'єкт діяльності, теоретичний зміст)

Галузь знань 05 Соціальні та поведінкові науки  
Спеціальність 051 «Економіка»  
Об'єкти вивчення: закономірності функціонування та розвитку соціально-економічних систем, соціально-економічних процесів, їх моделювання, прогнозування та регулювання, мотивація і поведінка економічних суб'єктів.  
Теоретичний зміст предметної області: поняття, категорії, принципи економічних наук; концепції та парадигми, наукові теорії функціонування та розвитку соціально-поведінкових та економічних наук.  
Методи, методики та технології: загальнонаукові методи пізнання та дослідницької діяльності, математичні та статистичні методи економічного аналізу, економіко-математичне моделювання, інформаційно-комунікаційні технології досліджень, розповсюдження, та презентацій результатів досліджень.  
Інструментарій та обладнання: сучасне інформаційно-комунікаційне обладнання, інформаційні системи та програмні продукти, що застосовуються у професійній діяльності.



3.2.	Орієнтація освітньо-професійної програми	Програма має прикладну орієнтацію. Базується на сучасних науково-прикладних засадах економічного розвитку та інтелектуалізації підприємств, нових знаннях з економічних процесів і систем, необхідних для майбутньої професійної діяльності бакалаврів з економіки, здатних вирішувати певні проблеми та задачі за умови оволодіння системою загальних та фахових компетентностей.
3.3.	Основний фокус освітньо-професійної програми	Загальна вища освіта із економіки підприємства за спеціальністю «Економіка». Ключові слова: економіка підприємства, суб'єкт господарювання, підприємницька діяльність, соціально-економічна система, економічна поведінка, економічний розвиток.
3.4.	Особливості освітньо-професійної програми	Програма базується на отриманні поглиблених знань з економіки підприємства, методичного інструментарію оцінки ефективності їх діяльності на основі застосування сучасних методів досліджень. Для здобуття економічних навичок містить цикл практичної підготовки здобувачів, що реалізується у формах виробничої практики на господарюючих підприємствах-стейкхолдерах. Підготовка фахівців забезпечить: здатність успішно конкурувати в сучасних умовах господарювання, розвиток критичного мислення, застосування інноваційних підходів при вирішенні різних практичних економічних ситуацій, вміння вирішувати професійні завдання і розв'язувати проблеми у кризових ситуаціях з урахуванням зовнішніх та внутрішніх економічних впливів і ризиків.
<b>Розділ 4. Придатність випусників до працевлаштування та подальшого навчання</b>		
4.1.	Придатність працевлаштування до	Випусники отримують можливість працевлаштування на підприємствах (організаціях, установах) різних форм власності в області економіки в межах відповідної спеціальності. Випусники можуть працювати в сфері управління ефективністю господарської діяльності підприємств, раціоналізації виробництва, інтелектуальною власністю та інноваційною діяльністю, конкурентоспроможністю та економічною безпекою, ціноутворенням та управлінням фінансовими ресурсами, управління персоналом, активами.
4.2.	Подальше навчання	Можливість продовжувати освіту за другим (магістерським) рівнем вищої освіти. Набуття додаткових кваліфікацій в системі післядипломної освіти.





### Розділ 5. Викладання та оцінювання

5.1.	Викладання та навчання (методи, методики, технології, інструменти та обладнання)	Методи, методики та технології: загальнонаукові методи пізнання та дослідницької діяльності, математичні та статистичні методи економічного аналізу, економіко-математичне моделювання, інформаційно-комунікаційні технології досліджень, розповсюдження та презентації результатів досліджень.
5.2.	Оцінювання	Письмові екзамени і диференційовані заліки, практичні завдання, тестування, презентації, поточний контроль, курсові роботи, захист кваліфікаційної роботи.

### Розділ 6. Програмні компетентності

6.1.	Інтегральна компетентність	<b>ІК.</b> Здатність розв'язувати складні спеціалізовані задачі та практичні проблеми в економічній сфері, які характеризуються комплексністю та невизначеністю умов, що передбачає застосування теорій та методів економічної науки.
6.2.	Загальні компетентності (ЗК)	<b>ЗК1.</b> Здатність реалізувати свої права і обов'язки як члена суспільства, усвідомлювати цінності громадянського (демократичного) суспільства та необхідність його сталого розвитку, верховенства права, прав і свобод людини і громадянина в Україні. <b>ЗК2.</b> Здатність зберігати моральні, культурні, наукові цінності та примножувати досягнення суспільства на основі розуміння історії та закономірностей розвитку предметної області, її місця у загальній системі знань про природу і суспільство та у розвитку суспільства, техніки і технологій, використовувати різні види та форми рухової активності для активного відпочинку та ведення здорового способу життя. <b>ЗК3.</b> Здатність до абстрактного мислення, аналізу та синтезу. <b>ЗК4.</b> Здатність застосовувати знання у практичних ситуаціях. <b>ЗК5.</b> Здатність спілкуватися державною мовою як усно, так і письмово. <b>ЗК6.</b> Здатність спілкуватися іноземною мовою. <b>ЗК7.</b> Навички використання інформаційних і комунікаційних технологій. <b>ЗК8.</b> Здатність до пошуку, оброблення та аналізу інформації з різних джерел. <b>ЗК9.</b> Здатність до адаптації та дій в новій ситуації. <b>ЗК10.</b> Здатність бути критичним і самокритичним. <b>ЗК11.</b> Здатність приймати обґрунтовані рішення. <b>ЗК12.</b> Навички міжособистісної взаємодії. <b>ЗК13.</b> Здатність діяти соціально відповідально та свідомо. <b>ЗК14.</b> Здатність генерувати нові ідеї (креативність).



		<p><b>ЗК15.</b> Здатність оцінювати та забезпечувати ефективність розвитку економічних систем.</p> <p><b>ЗК16.</b> Здатність формувати та обґрунтовувати ціннісні пріоритети.</p> <p><b>ЗК17.</b> Здатність до застосування технологій інтелектуалізації та цифровізації середовища.</p>
6.3.	Фахові компетентності (ФК)	<p><b>ФК1.</b> Здатність виявляти знання та розуміння проблем предметної області, основ функціонування сучасної економіки на мікро-, мезо-, макро- та міжнародному рівнях.</p> <p><b>ФК2.</b> Здатність здійснювати професійну діяльність у відповідності з чинними нормативними та правовими актами.</p> <p><b>ФК3.</b> Розуміння особливостей провідних наукових шкіл та напрямів економічної науки.</p> <p><b>ФК4.</b> Здатність пояснювати економічні та соціальні процеси і явища на основі теоретичних моделей, аналізувати і змістовно інтерпретувати отримані результати.</p> <p><b>ФК5.</b> Розуміння особливостей сучасної світової та національної економіки, їх інституційної структури, обґрунтування напрямів соціальної, економічної та зовнішньоекономічної політики держави.</p> <p><b>ФК6.</b> Здатність застосовувати економіко-математичні методи та моделі для вирішення економічних задач.</p> <p><b>ФК7.</b> Здатність застосовувати комп'ютерні технології та програмне забезпечення з обробки даних для вирішення економічних завдань, аналізу інформації та підготовки аналітичних звітів.</p> <p><b>ФК8.</b> Здатність аналізувати та розв'язувати завдання у сфері економічних та соціально-трудових відносин.</p> <p><b>ФК9.</b> Здатність прогнозувати на основі стандартних теоретичних та економетричних моделей соціально-економічні процеси.</p> <p><b>ФК10.</b> Здатність використовувати сучасні джерела економічної, соціальної, управлінської, облікової інформації для складання службових документів та аналітичних звітів.</p> <p><b>ФК11.</b> Здатність обґрунтовувати економічні рішення та основі розуміння закономірностей економічних систем і процесів та із застосуванням сучасного методичного інструментарію.</p> <p><b>ФК12.</b> Здатність самостійно виявляти проблеми економічного характеру при аналізі конкретних ситуацій, пропонувати способи їх вирішення.</p> <p><b>ФК13.</b> Здатність проводити економічний аналіз функціонування та розвитку суб'єктів господарювання, оцінку їх конкурентоспроможності.</p>





		<p><b>ФК14.</b> Здатність поглиблено аналізувати проблеми і явища в одній або декількох професійних сферах з врахуванням економічних ризиків та можливих соціально-економічних наслідків.</p> <p><b>ФК15.</b> Здатність обґрунтовувати стратегії розвитку, напрями активізації економічного потенціалу та інноваційно-інвестиційної діяльності підприємства.</p> <p><b>ФК16.</b> Здатність до формування аналітичних звітів, наукових публікації за результатами виконаних досліджень.</p> <p><b>ФК17.</b> Готовність до постійного вдосконалення професійної діяльності, прийнятих рішень і розробок у напрямку забезпечення ефективності підприємства.</p>
<b>Розділ 7. Програмні результати навчання</b>		
7.1.	Програмні результати навчання (ПРН)	<p><b>ПРН1.</b> Асоціювати себе як члена громадянського суспільства, наукової спільноти, визнавати верховенство права, зокрема у професійній діяльності, розуміти і вміти користуватися власними правами і свободами, виявляти повагу до прав і свобод інших осіб, членів колективу.</p> <p><b>ПРН2.</b> Відтворювати моральні, культурні, наукові цінності, примножувати досягнення суспільства в соціально-економічній сфері, пропагувати ведення здорового способу життя.</p> <p><b>ПРН3.</b> Знати та використовувати економічну термінологію, пояснювати базові концепції мікро- та макроекономіки.</p> <p><b>ПРН4.</b> Розуміти принципи економічної науки, особливості функціонування економічних систем.</p> <p><b>ПРН5.</b> Застосовувати аналітичний та методичний інструментарій для обґрунтування пропозицій та прийняття управлінських рішень різними економічними агентами (індивідуумами, домогосподарствами, підприємствами та органами державної влади).</p> <p><b>ПРН6.</b> Використовувати професійну аргументацію для донесення інформації, ідей, проблем та способів їх вирішення до фахівців і нефахівців у сфері економічної діяльності.</p> <p><b>ПРН7.</b> Пояснювати моделі соціально-економічних явищ з погляду фундаментальних принципів і знань на основі розуміння основних напрямів розвитку економічної науки.</p> <p><b>ПРН8.</b> Застосовувати відповідні економіко-математичні методи та моделі для вирішення економічних задач.</p> <p><b>ПРН9.</b> Усвідомлювати основні особливості сучасної світової та національної економіки, інституційної структури, напрямів соціальної, економічної та зовнішньоекономічної політики держави.</p>



**ПРН10.** Проводити аналіз функціонування та розвитку суб'єктів господарювання, визначати функціональні сфери, розраховувати відповідні показники які характеризують результативність їх діяльності.

**ПРН11.** Вміти аналізувати процеси державного та ринкового регулювання соціально-економічних і трудових відносин.

**ПРН12.** Застосовувати набуті теоретичні знання для розв'язання практичних завдань та змістовно інтерпретувати отримані результати.

**ПРН13.** Ідентифікувати джерела та розуміти методологію визначення і методи отримання соціально-економічних даних, збирати та аналізувати необхідну інформацію, розраховувати економічні та соціальні показники.

**ПРН14.** Визначати та планувати можливості особистого професійного розвитку.

**ПРН15.** Демонструвати базові навички креативного та критичного мислення у дослідженнях та професійному спілкуванні.

**ПРН16.** Вміти використовувати дані, надавати аргументацію, критично оцінювати логіку та формувати висновки з наукових на аналітичних текстів з економіки.

**ПРН17.** Виконувати міждисциплінарний аналіз соціально-економічних явищ і проблем в однієї або декількох професійних сферах з урахуванням ризиків та можливих соціально-економічних наслідків.

**ПРН18.** Використовувати нормативні та правові акти, що регламентують професійну діяльність.

**ПРН19.** Використовувати інформаційні та комунікаційні технології для вирішення соціально-економічних завдань, підготовки та представлення аналітичних звітів.

**ПРН20.** Оволодіти навичками усної та письмової професійної комунікації державною та іноземною мовою.

**ПРН21.** Вміти абстрактно мислити, застосовувати аналіз та синтез для виявлення ключових характеристик економічних систем різного рівня, а також особливостей поведінки їх суб'єктів.

**ПРН22.** Демонструвати гнучкість та адаптивність у нових ситуаціях, у роботі із новими об'єктами, та у невизначених умовах.

**ПРН23.** Показувати навички самостійної роботи, демонструвати критичне, креативне, самокритичне мислення.



		<p><b>ПРН24.</b> Демонструвати здатність діяти соціально відповідально та свідомо на основі етичних принципів, цінувати та поважати культурне різноманіття, індивідуальні відмінності людей.</p> <p><b>ПРН25.</b> Вміти застосовувати інноваційні технології та комерціалізувати наукові дослідження.</p> <p><b>ПРН26.</b> Демонструвати комунікаційність та психологічно-когнітивні навички в умовах переговорів, взаємодії персоналу на підприємстві.</p> <p><b>ПРН27.</b> Розуміти та самостійно формувати стратегії розвитку підприємства на засадах конкурентоспроможності, якості, безпековості та прибутковості економічних систем.</p>
<b>Розділ 8. Ресурсне забезпечення реалізації програми</b>		
8.1.	Кадрове забезпечення	Всі науково-педагогічні працівники, що забезпечують освітньо-професійну програму за кваліфікацією відповідного профілю і напрямку дисциплін, що викладаються, мають необхідний стаж педагогічної роботи та досвід практичної роботи.
8.2.	Матеріально-технічне забезпечення	Матеріально-технічна база, що використовується для підготовки бакалаврів, що навчаються за освітньо-професійною програмою «Економіка» спеціальності 051 «Економіка підприємства», відповідає потребам та сучасним вимогам щодо якісної підготовки майбутніх фахівців в галузі економіки. Проведення занять здійснюється в аудиторіях, оснащених технічними засобами аудіо та відео-відтворення інформації, доступом до Інтернет, у т.ч. за бездротовою технологією.
8.3.	Інформаційне та навчально-методичне забезпечення	Офіційний веб-сайт <a href="http://www.nau.edu.ua">www.nau.edu.ua</a> містить інформацію про освітні програми, навчальну, наукову і виховну діяльність, структурні підрозділи, правила прийому, контакти. Всі ресурси науково-технічної бібліотеки доступні через сайт університету: <a href="http://www.lib.nau.edu.ua">http://www.lib.nau.edu.ua</a> . Через електронний репозитарій НАУ ( <a href="https://er.nau.edu.ua">https://er.nau.edu.ua</a> ) забезпечено доступ кожного студента до навчально-методичних матеріалів з компонентів програми; забезпечено доступ студентів до мережі Інтернет. Також здобувачам вищої освіти надано доступ до наукових праць викладачів щодо питань економічної діяльності підприємств.
<b>Розділ 9. Академічна мобільність</b>		
9.1.	Національна кредитна мобільність	Реалізується на основі договорів між Національним авіаційним університетом та Національним технічним університетом України «Київський політехнічний інститут імені Ігоря Сікорського», Національним університетом біоресурсів і природокористування України, Українським державним університетом залізничного транспорту.



9.2.	Міжнародна кредитна мобільність	У рамках програми Еразмус+ договір про співробітництво між Національним авіаційним університетом та навчальними закладами ЄС.
9.3.	Навчання іноземних здобувачів вищої освіти	Створені належні умови для забезпечення вимог навчального процесу для іноземних здобувачів вищої освіти.

## 2. Перелік компонент освітньо-професійної програми та їх логічна послідовність

### 2.1. Перелік освітніх компонент, 240 кредитів ЄКТС

Код н/д	Компоненти освітньо-професійної програми (навчальні дисципліни, курсові проекти (роботи), практики, кваліфікаційна робота)	Кількість кредитів	Форма підсумкового контролю	Семестр
1	2	3	4	5
<b>Обов'язкові компоненти</b>				
OK1	Історія української державності та культури	3,0	Екзамен	1
OK2	Господарське право	3,0	Диференційований залік	1
OK3	Ділова українська мова	3,0	Екзамен	2
OK4	Фахова іноземна мова	4,5	Екзамен, Диференційований залік	1,2
OK5	Філософія	3,5	Екзамен	4
OK6	Фізичне виховання та самовдосконалення	3,0	Диференційований залік	2
OK7	Вища математика для економістів	5,0	Екзамен	1
OK8	Теорія ймовірностей і математична статистика	5,0	Екзамен	2
OK9	Економічна теорія	3,0	Диференційований залік	1
OK10	Економічна інформатика	4,5	Екзамен	1
OK 11	Маркетинг	4,5	Диференційований залік	1
OK12	Основи функціонування економіки на мікро-, макро- та мезо- рівнях	4,5	Диференційований залік	2
OK13	Фінансово-інвестиційна діяльність суб'єктів господарювання	4,5	Диференційований залік	2
OK14	Економічна статистика	4,5	Екзамен	3
OK 15	Основи підприємництва	4,5	Диференційований залік	3
OK16	Оптимізаційні методи та моделі	4,5	Екзамен	3
OK17	Міжнародна економічна діяльність	4,5	Диференційований залік	4
OK18	Економічна діагностика і контролінг	4,5	Диференційований залік	5
OK19	Економетрика	4,5	Екзамен	5
OK 20	Міжнародні ринки праці	4,5	Екзамен	5
OK 21	Міжнародна фінансова система	4,0	Екзамен	6
OK22	Економіка і організація інноваційної діяльності	4,5	Екзамен	7
OK 23	Моделювання бізнес-процесів	4,5	Екзамен	7



ОСВІТНЬО-ПРОФЕСІЙНА ПРОГРАМА  
« ЕКОНОМІКА ПІДПРИЄМСТВА »  
Спеціальність «Економіка»  
Галузь знань «Соціальні та поведінкові науки»  
Рівень вищої освіти - перший (бакалаврський)

Шифр  
документа

СМЯ НАУ ОПП  
11.01.01 - 03 - 2021

Стор. 13 з 22

ОК 24	Міжнародні бізнес-процеси	4,5	Диференційований залік	7
ОК25	Організаційна поведінка та бізнес-культура суб'єктів господарювання	5,0	Диференційований залік	1
ОК26	Економіка підприємства	8,0	Диференційований залік Екзамен	2,3
	Курсова робота	1,0	Захист	3
ОК27	Ринок праці та соціально-трудова відносина	4,5	Диференційований залік	4
ОК28	Оцінка конкурентоспроможності підприємства та кластерний аналіз	2,5	Екзамен	4
	Курсова робота	1,0	Захист	4
ОК29	Когнітивна економіка	3,0	Екзамен	4
ОК30	Потенціал і розвиток підприємства	3,5	Екзамен	5
	Курсова робота	1,0	Захист	5
ОК31	Економіка інтелектуальної власності та комерціалізація інновацій	4,0	Екзамен	6
	Курсова робота	1,0	Захист	6
ОК32	Проектний аналіз і оцінювання ризиків	5,0	Екзамен	6
ОК33	Лідерство та креативна економіка	4,0	Диференційований залік	6
ОК34	Планування діяльності підприємства	4,0	Диференційований залік	6
ОК35	Стратегія підприємства та комунікації	3,5	Екзамен	7
	Курсова робота	1,0	Захист	7
ОК36	Вартісно-орієнтоване управління підприємством	4,0	Екзамен	8
ОК37	Проектування розвитку економічних систем	3,0	Екзамен	8
	Курсова робота	1,0	Захист	8
ОК38	Потокова економіка та управління інфраструктурою підприємства	3,5	Екзамен	8
ОК39	Фаховий тренінг	3,0	Диференційований залік	2
ОК40	Дослідницька практика	3,0	Диференційований залік	4
ОК41	Переддипломна практика	3,0	Диференційований залік	8
ОК42	Кваліфікаційна робота	7,5	Захист	8
<b>Загальний обсяг обов'язкових компонент:</b>		<b>180 кредитів ЄКТС</b>		
<b>Вибіркові компоненти*</b>				
ВК1		4,0	Диференційований залік	
ВК2		4,0	Диференційований залік	
...	...	...	...	
ВК15		4,0	Диференційований залік	
<b>Загальний обсяг вибірових компонент</b>		<b>60 кредитів ЄКТС</b>		
<b>Загальний обсяг освітньо-професійної програми</b>		<b>240 кредитів ЄКТС</b>		

	ОСВІТНЬО-ПРОФЕСІЙНА ПРОГРАМА <u>« ЕКОНОМІКА ПІДПРИЄМСТВА »</u> Спеціальність «Економіка» Галузь знань «Соціальні та поведінкові науки» Рівень вищої освіти - перший (бакалаврський)	Шифр документа	СМЯ НАУ ОПП 11.01.01 - 03 - 2021
	Стор. 14 з 22		

*\*Реалізація права здобувачів вищої освіти на вільний вибір навчальних дисциплін та створення індивідуальної освітньої траєкторії регламентується Законом України «Про вищу освіту» та внутрішніми нормативними актами НАУ. Вибіркові компоненти обираються здобувачами вищої освіти із каталогів рекомендованих та альтернативних вибіркових дисциплін.*

## 2.2. Перелік освітніх компонент для скороченого терміну навчання, 180 кредитів ЄКТС

Код н/д	Компоненти освітньо-професійної програми (навчальні дисципліни, курсові проекти (роботи), практики, кваліфікаційна робота)	Кількість кредитів	Форма підсумкового контролю	Семестр
1	2	3	4	5
<b>Обов'язкові компоненти</b>				
OK5	Філософія	3,5	Екзамен	4
OK14	Економічна статистика	4,5	Екзамен	3
OK 15	Основи підприємництва	4,5	Диференційований залік	3
OK16	Оптимізаційні методи та моделі	4,0	Екзамен	3
OK17	Міжнародна економічна діяльність	4,5	Диференційований залік	4
OK18	Економічна діагностика і контролінг	4,5	Диференційований залік	5
OK19	Економетрика	4,5	Екзамен	5
OK 20	Міжнародні ринки праці	4,5	Екзамен	5
OK 21	Міжнародна фінансова система	4,0	Екзамен	6
OK22	Економіка і організація інноваційної діяльності	4,5	Екзамен	7
OK 23	Моделювання бізнес-процесів	4,5	Екзамен	7
OK 24	Міжнародні бізнес-процеси	4,5	Диференційований залік	7
OK26	Економіка підприємства	3,0	Екзамен	3
	Курсова робота	1,0	Захист	3
OK27	Ринок праці та соціально-трудова відносини	4,5	Диференційований залік	4
OK28	Оцінка конкурентоспроможності підприємства та кластерний аналіз	2,5	Екзамен	4
	Курсова робота	1,0	Захист	4
OK29	Когнітивна економіка	3,0	Екзамен	4
OK30	Потенціал і розвиток підприємства	3,5	Екзамен	5
	Курсова робота	1,0	Захист	5
OK31	Економіка інтелектуальної власності та комерціалізація інновацій	4,0	Екзамен	6
	Курсова робота	1,0	Захист	6
OK32	Проектний аналіз і оцінювання ризиків	5,0	Екзамен	6
OK33	Лідерство та креативна економіка	4,0	Диференційований залік	6
OK34	Планування діяльності підприємства	4,0	Диференційований залік	6
OK35	Стратегія підприємства та комунікації	3,5	Екзамен	7
	Курсова робота	1,0	Захист	7
OK36	Вартісно-орієнтоване управління підприємством	4,0	Екзамен	8



	ОСВІТНЬО-ПРОФЕСІЙНА ПРОГРАМА « ЕКОНОМІКА ПІДПРИЄМСТВА » Спеціальність «Економіка» Галузь знань «Соціальні та поведінкові науки» Рівень вищої освіти - перший (бакалаврський)	Шифр документа	СМЯ НАУ ОПП 11.01.01 - 03 - 2021
		Стор. 15 з 22	

OK37	Проектування розвитку економічних систем	3,0	Екзамен	8
	Курсова робота	1,0	Захист	8
OK38	Потокова економіка та управління інфраструктурою підприємства	3,5	Екзамен	8
OK40	Дослідницька практика	3,0	Диференційований залік	4
OK41	Переддипломна практика	3,0	Диференційований залік	8
OK42	Кваліфікаційна робота	7,5	Захист	8
<b>Загальний обсяг обов'язкових компонент:</b>		<b>120 кредитів ЄКТС</b>		
<b>Вибіркові компоненти*</b>				
BK1		4,0	Диференційований залік	
BK2		4,0	Диференційований залік	
...	...	...	...	
BK15		4,0	Диференційований залік	
<b>Загальний обсяг вибірових компонент</b>		<b>60 кредитів ЄКТС</b>		
<b>Загальний обсяг освітньо-професійної програми</b>		<b>240 кредитів ЄКТС (реалізується 180 кредитів ЄКТС)</b>		

### 2.3. Перелік освітніх компонент для скороченого терміну навчання, 120 кредитів ЄКТС

Код н/д	Компоненти освітньо-професійної програми (навчальні дисципліни, курсові проекти (роботи), практики, кваліфікаційна робота)	Кількість кредитів	Форма підсумкового контролю	Семестр
1	2	3	4	5
<b>Обов'язкові компоненти</b>				
OK18	Економічна діагностика і контролінг	4,5	Диференційований залік	5
OK19	Економетрика	4,5	Екзамен	5
OK 20	Міжнародні ринки праці	4,5	Екзамен	5
OK 21	Міжнародна фінансова система	4,0	Екзамен	6
OK22	Економіка і організація інноваційної діяльності	4,5	Екзамен	7
OK 23	Моделювання бізнес-процесів	4,5	Екзамен	7
OK 24	Міжнародні бізнес-процеси	4,5	Диференційований залік	7
OK30	Потенціал і розвиток підприємства	3,5	Екзамен	5
	Курсова робота	1,0	Захист	5
OK31	Економіка інтелектуальної власності та комерціалізація інновацій	4,0	Екзамен	6
	Курсова робота	1,0	Захист	6
OK32	Проектний аналіз і оцінювання ризиків	5,0	Екзамен	6
OK33	Лідерство та креативна економіка	4,0	Диференційований залік	6
OK34	Планування діяльності підприємства	4,0	Диференційований залік	6
OK35	Стратегія підприємства та комунікації	3,5	Екзамен	7



ОСВІТНЬО-ПРОФЕСІЙНА ПРОГРАМА  
« ЕКОНОМІКА ПІДПРИЄМСТВА »  
Спеціальність «Економіка»  
Галузь знань «Соціальні та поведінкові науки»  
Рівень вищої освіти - перший (бакалаврський)

Шифр  
документа

СМЯ НАУ ОПП  
11.01.01 - 03 - 2021

Стор. 16 з 22

	Курсова робота	1,0	Захист	7
ОК36	Вартісно-орієнтоване управління підприємством	4,0	Екзамен	8
ОК37	Проектування розвитку економічних систем	3,0	Екзамен	8
	Курсова робота	1,0	Захист	8
ОК38	Потокова економіка та управління інфраструктурою підприємства	3,5	Екзамен	8
ОК41	Переддипломна практика	3,0	Диференційований залік	8
ОК42	Кваліфікаційна робота	7,5	Захист	8
<b>Загальний обсяг обов'язкових компонент:</b>		<b>80 кредитів ЄКТС</b>		
<b>Вибіркові компоненти*</b>				
ВК6		4,0	Диференційований залік	
ВК7		4,0	Диференційований залік	
...	...	...	...	
ВК15		4,0	Диференційований залік	
<b>Загальний обсяг вибірових компонент</b>		<b>40 кредитів ЄКТС</b>		
<b>Загальний обсяг освітньо-професійної програми</b>		<b>240 кредитів ЄКТС (реалізується 120 кредитів ЄКТС)</b>		



### 2.4. Структурно-логічна схема освітньо-професійної програми

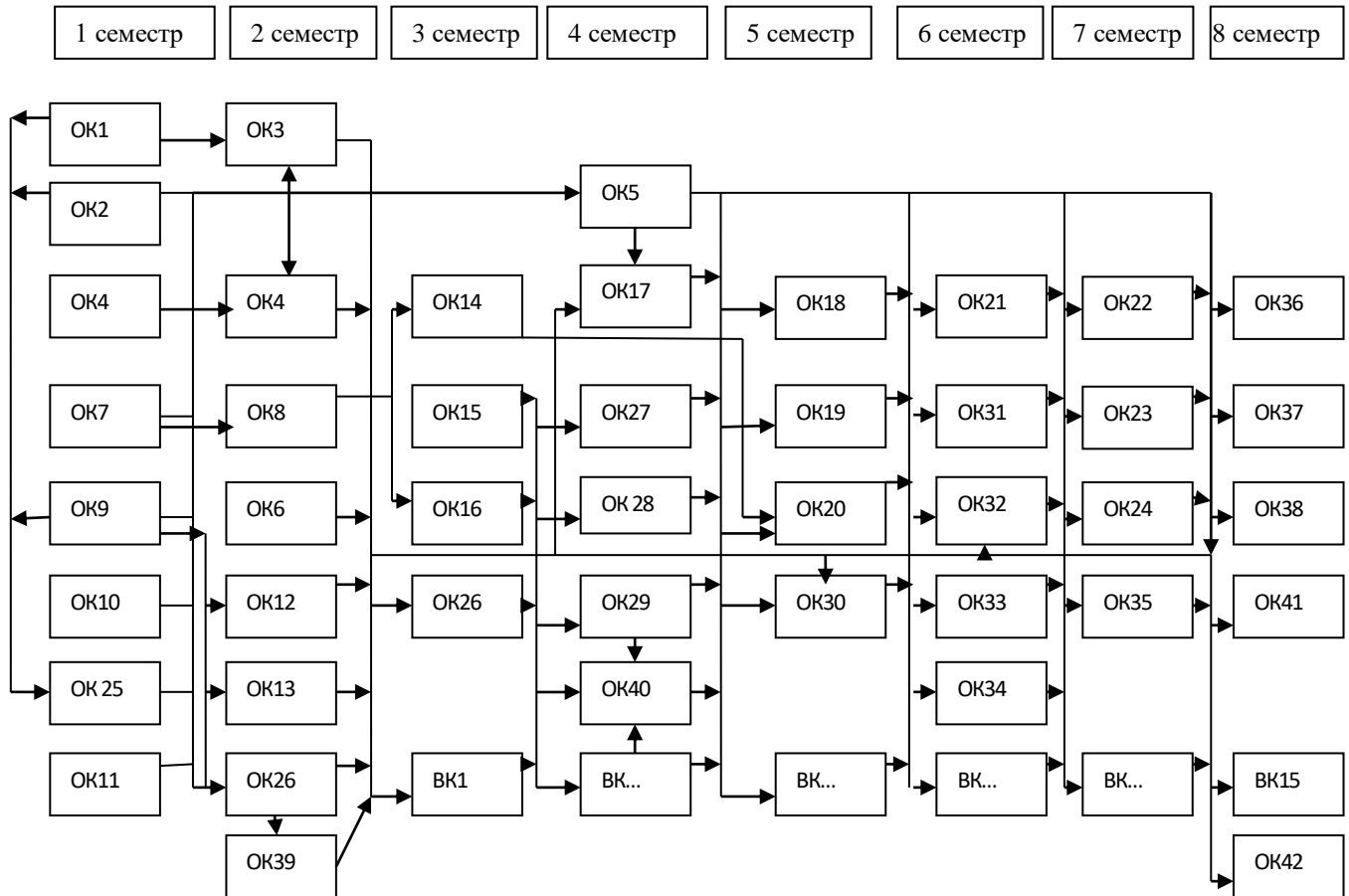

	<p>ОСВІТНЬО-ПРОФЕСІЙНА ПРОГРАМА  <u>« ЕКОНОМІКА ПІДПРИЄМСТВА »</u>          Спеціальність «Економіка»          Галузь знань «Соціальні та поведінкові науки»          Рівень вищої освіти - перший (бакалаврський)</p>	Шифр документа	СМЯ НАУ ОПП 11.01.01 - 03 - 2021
		Стор. 18 з 22	

### 3. Форма атестації здобувачів вищої освіти

Форми атестації здобувачів вищої освіти	Атестація здійснюється у формі публічного захисту (демонстрації) кваліфікаційної роботи
Вимоги до кваліфікаційної роботи	<p>Кваліфікаційна робота передбачає розв'язання складного спеціалізованого завдання або практичної проблеми в економічній сфері із застосуванням теорій та методів економічної науки.</p> <p>У кваліфікаційній роботі не може бути академічного плагіату, фальсифікації та списування.</p> <p>Кваліфікаційна робота має бути оприлюднена на офіційному сайті або в репозиторії закладу вищої освіти. Оприлюднення кваліфікаційних робіт, що містять інформацію з обмеженим доступом, здійснювати у відповідності до вимог чинного законодавства.</p>





**5. Матриця забезпечення програмних результатів навчання (ПРН)  
 відповідними компонентами освітньо-професійної програми**

Компе- тент- ності	Компоненти																																																												
	ОК 1	ОК 2	ОК 3	ОК 4	ОК 5	ОК 6	ОК 7	ОК 8	ОК 9	ОК 10	ОК 11	ОК 12	ОК 13	ОК 14	ОК 15	ОК 16	ОК 17	ОК 18	ОК 19	ОК 20	ОК 21	ОК 22	ОК 23	ОК 24	ОК 25	ОК 26	ОК 27	ОК 28	ОК 29	ОК 30	ОК 31	ОК 32	ОК 33	ОК 34	ОК 35	ОК 36	ОК 37	ОК 38	ОК 39	ОК 40	ОК 41	ОК 42	ВК 1	ВК 15																	
ПРН1	+	+	+	+											+									+		+	+	+	+		+											+	+	+	+																
ПРН2	+	+			+	+										+								+		+	+	+	+		+														+	+	+	+													
ПРН3			+	+			+					+	+					+	+			+	+	+	+	+	+	+	+		+															+	+	+	+												
ПРН4					+			+				+			+	+								+	+	+	+	+																			+	+	+	+											
ПРН5							+	+				+	+					+	+				+	+	+	+	+	+	+		+	+																+	+	+	+										
ПРН6			+						+		+	+	+					+	+				+	+	+	+	+	+	+		+	+																+	+	+	+										
ПРН7				+				+			+	+			+	+								+	+	+	+	+																				+	+	+	+										
ПРН8							+	+	+			+		+		+		+	+				+	+	+	+	+	+	+		+	+																	+	+	+	+									
ПРН9	+	+			+				+			+						+				+	+	+	+	+	+	+		+																				+	+	+	+								
ПРН10												+	+	+					+					+	+	+	+	+	+		+	+																		+	+	+	+								
ПРН11	+	+									+	+			+		+					+	+	+	+	+	+	+		+	+																				+	+	+	+							
ПРН12			+	+				+		+	+		+	+		+		+	+				+	+	+	+	+	+	+		+	+																			+	+	+	+							
ПРН13							+	+		+	+		+	+		+		+	+				+	+	+	+	+	+	+		+	+																				+	+	+	+						
ПРН14										+			+		+									+	+	+	+	+	+		+	+																				+	+	+	+						
ПРН15			+	+				+	+						+									+				+																									+	+	+	+					
ПРН16			+	+	+			+	+						+									+				+																									+	+	+	+					
ПРН17													+		+										+			+																									+	+	+	+					
ПРН18	+																																																				+	+	+	+					
ПРН19			+	+	+					+					+	+								+		+	+	+	+																								+	+	+	+					
ПРН20			+	+																																																			+	+	+	+			
ПРН21					+		+	+		+		+	+	+	+	+		+	+					+	+	+	+	+	+		+	+																						+	+	+	+				
ПРН22				+	+																			+		+	+	+	+	+		+	+																						+	+	+	+			
ПРН23					+	+							+		+									+		+	+	+	+	+		+	+																						+	+	+	+			
ПРН24	+	+	+	+	+	+						+			+		+						+	+	+	+	+	+	+		+	+																							+	+	+	+			
ПРН25										+														+		+	+	+	+		+	+																							+	+	+	+			
ПРН26			+	+	+					+					+	+								+		+	+	+	+		+	+																								+	+	+	+		
ПРН27												+	+						+	+					+	+	+	+	+		+	+																								+	+	+	+		







(Ф 03.02 – 04)

### АРКУШ РЕЄСТРАЦІЇ РЕВІЗІЇ

№ пор.	Прізвище ім'я по-батькові	Дата ревізії	Підпис	Висновок щодо адекватності

(Ф 03.02 – 03)

### АРКУШ ОБЛІКУ ЗМІН

№ зміни	№ листа (сторінки)				Підпис особи, яка внесла зміну	Дата внесення зміни	Дата введення зміни
	Зміненого	Заміненого	Нового	Анульованого			

(Ф 03.02 – 32)

### УЗГОДЖЕННЯ ЗМІН

	Підпис	Ініціали, прізвище	Посада	Дата
Розробник				
Узгоджено				
Узгоджено				
Узгоджено				

## РЕЦЕНЗІЯ-ВІДГУК

на освітньо-професійну програму

«Економіка підприємства»

першого (бакалаврського) рівня вищої освіти

за спеціальністю «Економіка» галузі знань «Соціальні та поведінкові науки»

кваліфікації «Бакалавр з економіки»

Ринкові виклики та трансформації економічних умов господарювання підприємств в сучасних адаптивних процесах потребують задоволення запитів роботодавців на професіоналів з економічним мисленням та розумінням практичних засад функціонування підприємств. На підприємствах вирішуються питання щодо ефективності використання ресурсів, застосування інноваційних технологій та методів, оцінювання доцільності реалізації проєктів розвитку, економічно обґрунтовується результативність реалізації бізнес-планів, економічні ефекти від виготовлення продуктів або надання послуг, обчислюється собівартість продуктів і послуг, напрями економічного розвитку. Описані процеси потребують висококваліфікованих фахівців, які володіють сучасним економічним мисленням, теоретичними знаннями й практичними навичками. Сучасна і якісна підготовка професійних компетенцій у здобувачів вищої освіти в сфері забезпечення ефективності економічної діяльності дозволяє приймати науково-обґрунтовані господарсько-управлінські рішення.

Національний авіаційний університет має в своєму арсеналі досвід, потужний кадровий потенціал та матеріально-технічну базу для задоволення запитів ринкових економічних викликів та виконання завдання професійної підготовки економістів.

Рецензована освітньо-професійна програма «Економіка підприємства» розроблена науково-педагогічними працівниками кафедри економіки повітряного транспорту Факультету економіки та бізнес-адміністрування після консультацій із науковцями, потенційними стейкхолдерами та зацікавленими роботодавцями, які підтвердили потребу підготовці фахівців даної професійної спрямованості.

Освітньо-професійна програма містить програмні компетентності виходячи із видів і завдань ефективності виробничо-господарської діяльності. Компетентності розподілені на обов'язкові та фахові, що відповідає навчальному плану підготовки здобувачів вищої освіти. Фахові компетентності носять практичний характер і можуть бути використані у професійній діяльності майбутніх фахівців, зокрема на нашому підприємстві. Необхідно відмітити наявність варіативної частини навчального плану, що дозволить здобувачам окреслити напрям освітньої траєкторії та поглибити професійні компетенції в спеціалізованих сферах економіки.

Представлена послідовність вивчення дисциплін, план і графік навчального процесу, перелік та обсяг представлених дисциплін відповідають структурно-логічній схемі підготовки здобувачів бакалаврського (першого) рівня вищої освіти за спеціальністю 051 «Економіка» за спеціальністю «Економіка» галузі знань «Соціальні та поведінкові науки» кваліфікації «Бакалавр з економіки» і покликані сприяти забезпеченню відповідності програмних результатів навчання запитам потенційних роботодавців.

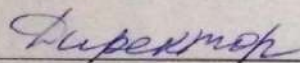

(Найменування посади керівника)



(підпис)

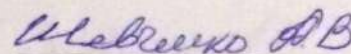

(Ініціали, прізвище)



**РЕЦЕНЗІЯ-ВІДГУК**  
на освітньо-професійну програму  
«Економіка підприємства»  
першого (бакалаврського) рівня вищої освіти  
за спеціальністю «Економіка» галузі знань «Соціальні та поведінкові науки»  
кваліфікації «Бакалавр з економіки»

Сучасні ринкові відносини переносять центр економічної діяльності до основної ланки всієї економіки – підприємства, оскільки саме на цьому рівні створюється потрібна для суспільства продукція та надаються необхідні послуги. На підприємствах вирішуються питання щодо ефективності використання ресурсів, застосування інноваційних технологій та методів, оцінювання доцільності реалізації проєктів розвитку, економічно обґрунтовується результативність реалізації бізнес-планів, економічні ефекти від виготовлення продуктів або надання послуг, обчислюється собівартість продуктів і послуг, напрями економічного розвитку. Описані процеси потребують висококваліфікованих фахівців, які володіють сучасним економічним мисленням, теоретичними знаннями й практичними навичками.

Якісна підготовка здобувачів вищої освіти в сфері забезпечення ефективності економічної діяльності, застосування методів досягнення підприємством найкращих результатів при найменших витратах дозволяє приймати науково-обґрунтовані господарсько-управлінські рішення. Національний авіаційний університет має в своєму арсеналі досвід, потужний кадровий потенціал та матеріально-технічну базу аби виконати таке завдання.

Рецензована освітньо-професійна програма «Економіка підприємства» розроблена співробітниками кафедри економіки повітряного транспорту Факультету економіки та бізнес-адміністрування після консультацій із науковцями, потенційними стейкхолдерами та зацікавленими роботодавцями, які підтвердили потребу підготовці фахівців даної професійної спрямованості.

В освітньо-професійній програмі визначені програмні компетентності виходячи із видів і завдань ефективності виробничо-господарської діяльності. Вони розподілені на обов'язкові та фахові компетентності, найбільш відповідні для запропонованої програми. Фахові компетентності носять практичний характер і можуть бути використані у професійній діяльності майбутніх фахівців, зокрема на нашому підприємстві. Необхідно відмітити наявність варіативної частини навчального плану, що дозволить здобувачам окреслити напрям освітньої траєкторії та поглибити професійні компетенції в спеціалізованих сферах економіки.

Послідовність вивчення дисциплін, план і графік навчального процесу, перелік та обсяг представлених дисциплін відповідають структурно-логічній схемі підготовки здобувачів бакалаврського (першого) рівня вищої освіти за спеціальністю 051 «Економіка» за спеціальністю «Економіка» галузі знань «Соціальні та поведінкові науки» кваліфікації «Бакалавр з економіки» і покликані сприяти забезпеченню відповідності програмних результатів навчання запитам потенційних роботодавців.



І.Г. Романчук



# РЕЦЕНЗІЇ НА ОСВІТНЬО-ПРОФЕСІЙНУ ПРОГРАМУ, ЯКІ ДОДАТКОВО БУЛИ НАДАНІ СТЕЙКГОЛДЕРАМИ

(за результатами щорічного перегляду освітньо-професійних програм  
відповідно до наказу ректора від 01.12.2022 № 394/од)



№ 0193

"14" лютого 2023р.

## РЕЦЕНЗІЯ-ВІДГУК

на освітньо-професійну програму «Економіка підприємства»  
першого освітнього рівня «Бакалавр» вищої освіти  
за спеціальністю 051 «Економіка»  
галузі знань 05 «Соціальні та поведінкові науки»  
Національного авіаційного університету

Євроінтеграційні процеси та виклики відбудови української економіки в умовах зростання конкуренції на світових ринках потребують професійної підготовки висококваліфікованих, конкурентоздатних економістів, котрі володітимуть системними компетенціями та будуть здатні до реалізації поставлених цілей управління економічним розвитком. В зазначених викликах необхідною умовою збереження і розвитку економічних систем і, зокрема, підприємств є необхідність у підготовці фахівців за освітньо-професійною програмою (ОПП) «Економіка підприємства», спеціальності 051 «Економіка», галузі знань 05 «Соціальні та поведінкові науки». Бакалаври-економісти мають бути спроможними до професійного планування, стратегічного і системного мислення, генерування нових підходів до забезпечення ефективності управління підприємствами та економічними системами.

ОПП «Економіка підприємства» за спеціальністю 051 «Економіка» підготовки здобувачів вищої освіти за першим (бакалаврським) освітнім рівнем відзначається актуальністю за освітньою, професійною і прикладною доцільністю. Програма спрямована на підготовку висококваліфікованих фахівців з економіки, котрі мають професійні компетенції для розв'язання складних спеціалізованих завдань щодо забезпечення ефективності, інноваційності та конкурентоспроможності економіки шляхом застосування сучасних технологій навчання й інтелектуалізації соціально-економічних процесів на підприємствах.

Навчальний план підготовки здобувачів вищої освіти за першим (бакалаврським) освітнім рівнем ОПП «Економіка підприємства» повністю відповідає визначеним загальним та фаховим компетенціям. Послідовність вивчення компонентів ОПП, план та графік навчального процесу, перелік та обсяг обов'язкової та вибіркової компонент відповідають структурно-логічній схемі підготовки здобувачів, мають теоретичне і практичне спрямування. Це забезпечує підготовку нових професіоналів з високим рівнем економічної освіти, визначає роль кожного освітнього компонента у досягненні програмних результатів навчання. Для удосконалення ОПП «Економіка підприємства» пропонується розширити тематику матеріалів в межах окремих дисциплін щодо вивчення тенденцій економічного розвитку підприємств у міжнародному авіаційному просторі.

Освітньо-професійна програма «Економіка підприємства», спеціальності 051 «Економіка», галузі знань 05 «Соціальні та поведінкові науки» може бути рекомендована для підготовки здобувачів вищої освіти за першим (бакалаврським) освітнім рівнем.

Президент,  
член Урядового Комітету КМУ,  
член Світової Ради МТП,  
д.е.н., професор,  
Академік УАН



Володимир ЩЕЛКУНОВ



РЕЦЕНЗІЯ  
на освітньо-професійну програму  
«Економіка підприємства»  
першого (бакалаврського) рівня вищої освіти  
за спеціальністю «Економіка» галузі знань «Соціальні та поведінкові науки»  
освітньої кваліфікації «Бакалавр з економіки»

Економічна політика підприємств щодо ведення ефективної виробничо-господарської діяльності з метою реалізації їх власних інтересів, виготовлення якісної та конкурентоспроможної продукції, що користується попитом на ринку, створення нових робочих місць, забезпечуючи зайнятість працездатного населення, своєчасної виплати заробітної плати всім працівникам та відрахування необхідних податкових платежів у бюджети, потребують теоретичних знань та практичних навичок висококваліфікованих фахівців.

Послідовність вивчення дисциплін у рецензованій освітньо-професійній програмі «Економіка підприємства» сприятиме теоретичному вивченню та практичному використанні методів та способів раціонального поєднання й ефективного використання всіх елементів виробничого процесу на рівні підприємства.

У зміст освітньо-професійної програми «Економіка підприємства» включено навчальні дисципліни, що розподілені за циклами загальної та практичної підготовки, в т.ч. дисципліни обов'язкові та самостійного вибору студентами, оволодіння якими забезпечить досягнення підприємствами найвищих результатів виробничої та господарської діяльності при найменших витратах праці й коштів на одиницю продукції.

Програмні компетентності (інтегральні, загальні, фахові) забезпечуються програмними результатами навчання за компонентами освітньо-професійної програми «Економіка підприємства», зокрема, у навчальних дисциплінах, курсових роботах, запланованих видах практики та написанні кваліфікаційної бакалаврської роботи.

Розробники – співробітники кафедри економіки повітряного транспорту Факультету економіки та бізнес-адміністрування НАУ при розробці рецензованої освітньо-професійної програми дотримувалися правових та організаційних засад, згідно Закону України «Про вищу освіту» та власних навчально-методичних розробок у сфері економіки підприємства.

Враховуючи вищезазначене, освітньо-професійна програма «Економіка підприємства» першого (бакалаврського) рівня вищої освіти освітньої кваліфікації «Бакалавр з економіки» рекомендується до реалізації у Національному авіаційному університеті.

Доктор економічних наук, професор,  
професор кафедри підприємництва та бізнесу  
Київського національного університету  
технологій та дизайну

Ірина МЯГКИХ

